

Farbcode nach IEC 757
 BK-sw-schwarz-black
 BN-br-braun-brown
 RD-rt- rot-red
 OG-or-orange-orange
 YE-ge-gelb-yellow
 GN-gn-grün-green
 BU-bl-blau-blue
 VT-vi-violett-violett
 GY-gr-grau-grey
 WH-ws-weiß-white
 PK-rs-rosa-pink

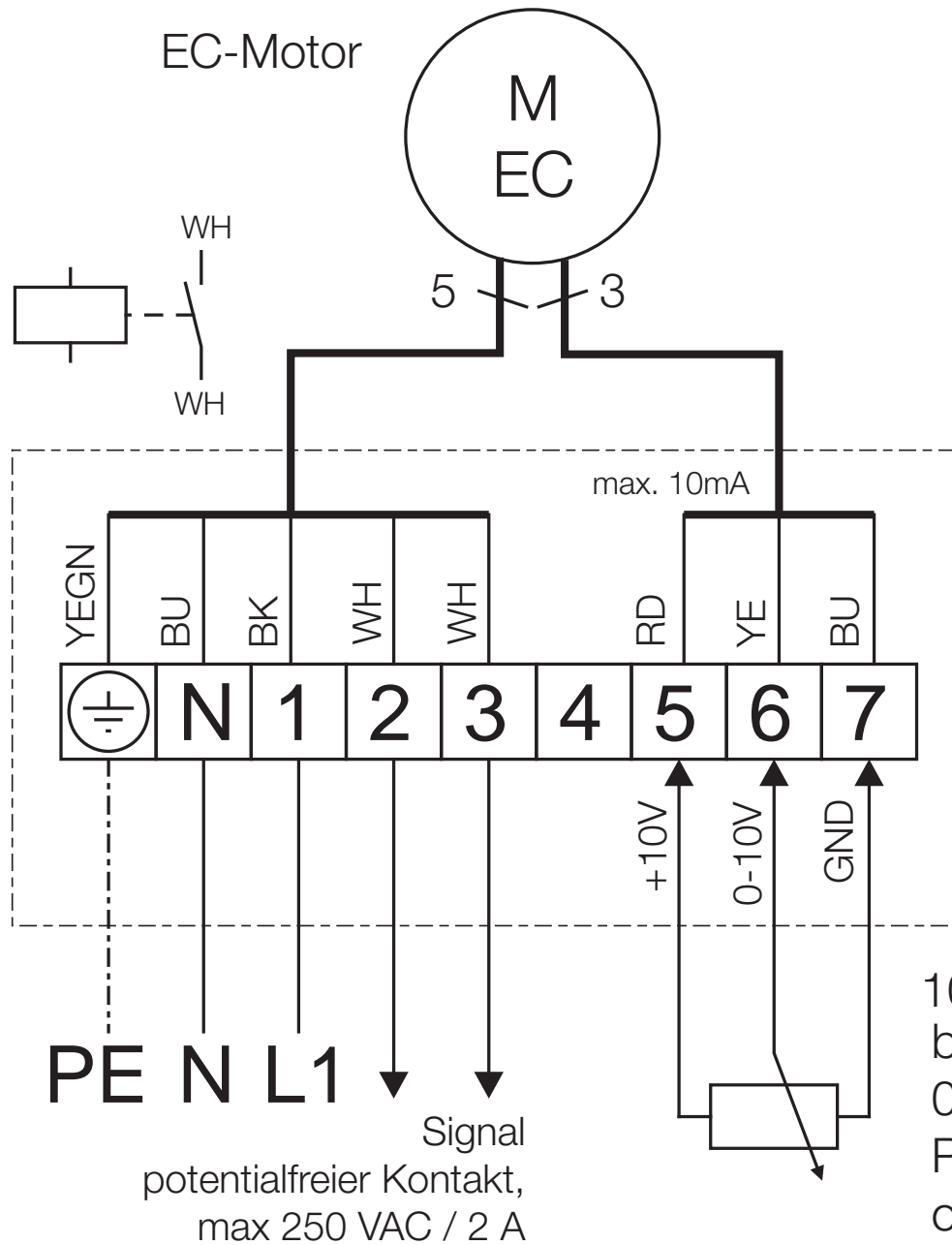

10kΩ Potentiometer
 bauseits zu stellen bzw.
 0-10V Signal von z.B.
 PU/A 10 Art.Nr. 1734/1735
 oder EUR EC Art. Nr. 1347